

Montageanleitung

Leuchte
1377 18

GIRA

Gerätebeschreibung

Leuchte zur Integration in die Modulare Funktionssäule. Die Leuchte wird entweder in das Installationsprofil der Modularen Funktionssäule oder in den Montagerahmen eingebaut.

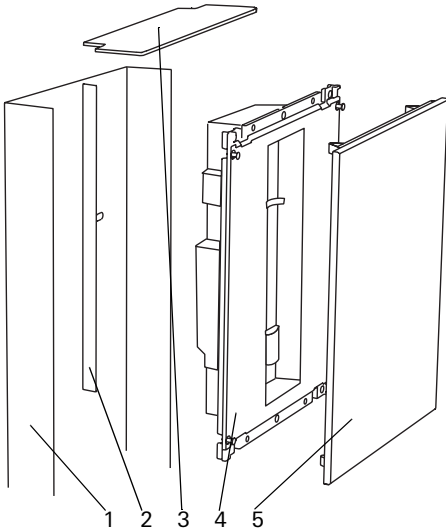

Legende

- 1 Installationsprofil aus Aluminium
- 2 Schottwand aus Kunststoff
- 3 Endkappe aus Kunststoff
- 4 Leuchte
- 5 Frontplatte aus Glas

Das Leuchtmittel, eine 9 W Kompaktleuchtstofflampe mit 2G7-Sockel (z.B. Osram Dulux S/E 9 W/21-840) ist nicht im Lieferumfang enthalten.

Montage



Achtung

Einbau und Montage elektrischer Geräte dürfen nur durch eine Elektrofachkraft ausgeführt werden.

1. Befestigen Sie das Installationsprofil der Funktionssäule, bzw. den Montagerahmen an der Wand (Siehe Montageanleitung für Funktionssäule bzw. Montagerahmen).
2. Entmanteln Sie 3 cm der Zuleitung und entfernen Sie die Isolierungen der Einzeladern.
3. Legen Sie die Leitungen auf die Anschlussklemmen der Leuchte.
4. Setzen Sie die Leuchte in das Installationsprofil bzw. den Montagerahmen und schrauben Sie sie fest.

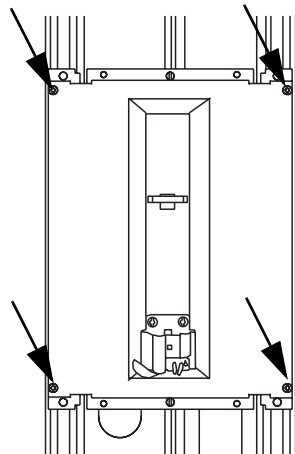

5. Setzen Sie das Leuchtmittel ein. Als Leuchtmittel dient eine 9 W Kompaktleuchtstofflampe mit 2G7-Sockel (z.B. Osram Dulux S/E 9 W/21-840).
6. Setzen Sie die Glasabdeckung auf und drücken Sie sie an, bis die Haltefedern einrasten.

Leuchtmittel wechseln

Zum Wechseln des Leuchtmittels gehen Sie bitte wie folgt vor:

1. Ziehen Sie die Glas-Frontplatte mit beiden Händen nach vorn ab.
2. Ziehen Sie das Leuchtmittel aus der Fassung.
3. Setzen Sie das Leuchtmittel ein.
Als Leuchtmittel dient eine 9 W Kompakt-leuchtstofflampe mit 2G7-Sockel (z.B. Osram Dulux S/E 9 W/21-840).
4. Setzen Sie die Glas-Frontplatte auf und drücken Sie sie an, bis die Haltefedern einrasten.

Demontage der Frontplatte

Zur Demontage ziehen Sie die Glas-Frontplatte mit beiden Händen nach vorn ab (siehe Bild).

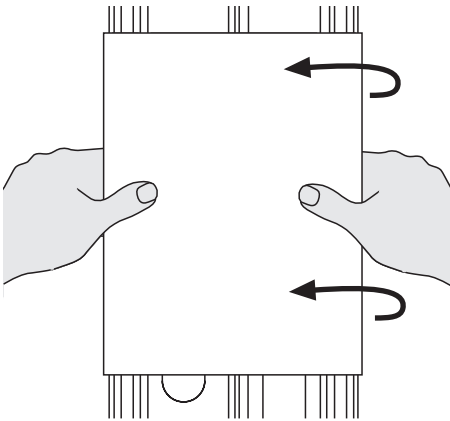

Defekte Glas-Frontplatte ersetzen

Ersetzen Sie jede gebrochene Schutzscheibe. Die Leuchte darf nicht ohne oder mit defekter Glas-Frontplatte betrieben werden.

Gewährleistung

Wir leisten Gewähr im Rahmen der gesetzlichen Bestimmungen.

Bitte schicken Sie das Gerät portofrei mit einer Fehlerbeschreibung an unsere zentrale Kundendienststelle.

Gira
Giersiepen GmbH & Co. KG
Service Center
Dahlienstrasse 12
D-42477 Radevormwald

Gira
Giersiepen GmbH & Co. KG
Elektro-Installations-
Systeme
Postfach 1220
42461 Radevormwald
Tel +49 (0) 2195 / 602 - 0
Fax +49 (0) 21 95 / 602 - 339
www.gira.de
info@gira.de

GIRA